

NUEVO TVS KING DURAMAX PLUS XL 225cc

MÁS ESPACIO MÁS PASAJEROS
MÁS INGRESOS



SUPER BENEFICIOS

PATENTADO



ARRANQUE I-TOUCH
Arranca sin arrancador

PATENTADO



RETROCESO EN EL MANUBRIO
Fácil maniobrabilidad

PATENTADO



SIST. DE TRIPLE FILTRADO
Para mayor durabilidad del motor



UNA SOLA BUJÍA
Mayor ahorro con una sola bujía



TABLERO TIPO AUTOMÓVIL
Más completo y funcional



REFRIGERACIÓN POR LÍQUIDO
Mejor control y estabilidad en la temperatura del motor



LLANTAS SIN CÁMARA
Mayor durabilidad y más seguridad



DISEÑO DE ARO DORADO
Diseño moderno y elegante



FARO LED DELANTERO
Mayor iluminación y visibilidad



FARO POSTERIOR
Diseño renovado con luces de mayor reflexión



ARRANCA EN CUALQUIER CAMBIO
Arranque instantáneo y fácil en cualquier marcha



BATERÍA DE LIBRE MANTENIMIENTO
Mayor vida útil y más eficiencia para el arranque



TANQUE 10 LT.
Ahorra tiempo en recargar combustible.
Solo en versión Gasolinera



CHASIS TIPO ESCALERA
Mayor seguridad y maniobrabilidad

FICHA TÉCNICA

TIPO DE MOTOR	4 tiempos, refrigerado por líquido.
CILINDRADA	225.798 cc.
POTENCIA MÁXIMA	11.4 HP @5550 Rpm (Gasolina). 10.9 HP @5000 Rpm (GLP). 9.9 HP @5000 Rpm (GNV).
TORQUE MÁXIMO	18.5 Nm @3250 Rpm (Gasolina). 17.5 Nm @3000 Rpm (GLP). 15.5 Nm @3000 Rpm (GNV).
ARRANQUE	Arranque eléctrico i-Touch y palanca.
TRANSMISIÓN	4 + 1 reversa - Mecanismo de cambio tipo horquilla y leva
SUSP. DELANTERA	Bocamasa, resorte helicoidal y amortiguación hidráulica
SUSP. POSTERIOR	Brazo oscilante rueda posterior con resorte independiente, resorte helicoidal, amortiguadores hidráulicos.
FRENOS DEL. Y POST.	Tambor hidráulico.
LLANTAS DEL. Y POST.	4.00 - 8 , 6 PR
CAP. DE TANQUE	10 Lt. (Gasolina) 21 Lt. (GLP) 30 Lt. (GNV)
LARGO	2645 mm
ALTO	1740 mm
ANCHO	1330 mm
PESO	369 Kg. (Gasolina) 391 Kg. (GLP) 416 Kg. (GNV)

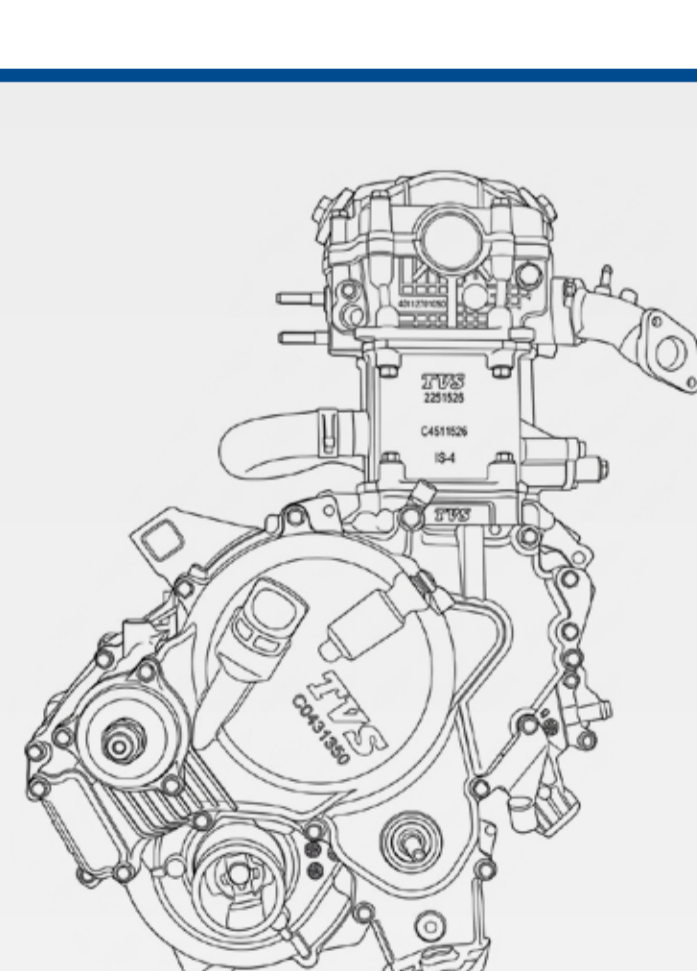

POTENCIA
11.4hp
@5500 rpm

TORQUE
18.5Nm
@3250 rpm



VELOCIDAD MAX.
69km/h

CARGA MAX.
689kg

